

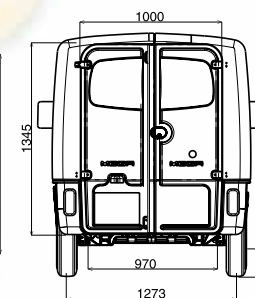

Dimensiones (mm)

Distancia entre ejes	2 325
Longitud en conjunto	3 328
Anchura en conjunto (sin retrovisores)	1 490
Altura en conjunto*	1 830
Longitud útil de carga	1 505
Anchura interior mínima	900
Anchura interior máxima	1 415
Altura interior (diésel)*	1 468
Altura interior (AGM baterías)*	1 368
Altura interior (baterías con mant.)*	1 298
Volúmen interior (m3)	aprox. 3
Alt. del suelo al bastidor (diésel)*	380
Alt. del suelo al bastidor (AGM baterías)*	480
Alt. del suelo al bastidor (bat. con mant.)*	550
Anchura de apertura en puertas traseras	1 000
Altura en puertas traseras	970
Altura hasta el suelo de la caja	1 345
Altura libre sobre suelo delantera*	155
Altura libre sobre suelo trasera*	200
Vía delantera	1 299
Vía trasera	1 273
Voladizo trasero	560

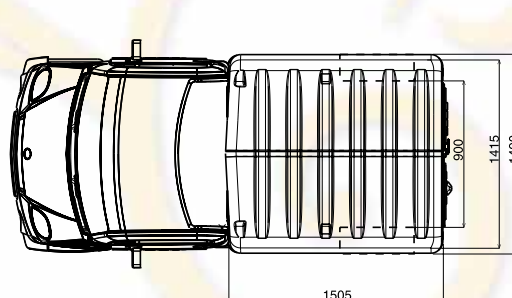
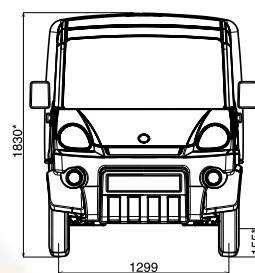
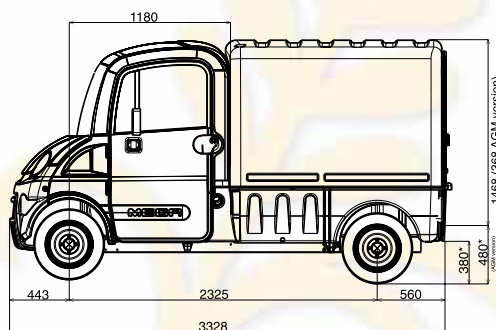

*Vehículo vacío ± 20mm

4 colores a elegir:



Pesos (kg)

	Multitruck Diésel 400	Multitruck Diésel 600	Multitruck AC Power con mantenim.	Multitruck AC Power AGM baterías (sin mantenim.)	Multitruck Electric - versión sin carné	Worker
Carga útil*	hasta 625 kg					
Peso de la caja	85					55
Masa máx. admisible sobre eje delantero	390	475	520	520	520	530
Masa máx. admisible sobre eje trasero	450	690	690	690	690	900
Masa máx. de arrastre (sin frenos)	NA					750
Masa máx. de arrastre (con frenos)	NA					1 017
Peso máx. sobre bulón de arrastre	NA					30
Peso total en carga (incl. remolque)	NA					1 800

* Incluye carga, conductor, pasajero, equipamiento basculante, peso de los accesorios y opciones - referido a la hoja de las especificaciones técnicas de la versión básica.

Equipamiento Estándar

- Equipamiento de la versión básica
- Caja furgón (Fibra de vidrio)
- 2 puertas traseras con cierre

Equipamiento opcional

- Ventanas en puertas traseras
- Puerta lateral dcha. o izq. (dim. 565x1285 mm)
- Avisador de presencia (todas versiones eléctric.)
- Contador de horas (estándar en mod. Worker)
- Ganchos para amarrar
- Radio CD/MP3/RDS
- Suelo de madera (versión diésel)*
- Barras de impacto lateral
- Barra de impacto trasero
- Rotativo
- Barras de señalización (con 2 rotativos)
- Adhesivos reflectantes
- Sist. de calefacción diésel (versiones eléctric.)
- Luz acústica de marcha atrás (vers. diésel)*

* estándar en versiones eléctricas

Opciones modelo Worker

- Puertas
- Sistema eléctrico de ventilación y calefacción
- Conversor adicional 48V/12V 300W
- Barra de remolque



Puerta lateral derecha (o también disponible en lado izquierdo)



Ventanas en puertas traseras



Cabina espaciosa



Barra de impacto trasera



Barras de impacto lateral



Suelo de madera

Este documento no es contractual. Ciertos detalles del vehículo suministrado pueden variar respecto a las imágenes. No nos responsabilizamos en caso de falta u omisión en el documento.